

CHIARIFICATORI A RICIRCOLO FANGHI

per lo smaltimento degli scarichi civili

VOCE DI CAPITOLATO

Chiarificatore a ricircolo fanghi per lo smaltimento degli scarichi civili, per scarico in acque superficiali in conformità ai parametri di Tab. 3 All. 5 Parte terza D.Lgs. 152/2006. Impianto con processo di depurazione biologica a fanghi attivi ad ossidazione totale, costituito da una vasca cilindrica in PRFV (\varnothing ___ H___) con copertura di CLASSE A15 (traffico pedonale) o B125 (traffico carrabile leggero), ispezionabile. La vasca sarà realizzata mediante stratificazioni di vetroresina, fasciatura finale con garza, bordo superiore e fondo rinforzati e accessoriata di tutti i componenti necessari al suo corretto funzionamento. L'impianto, con potenzialità di ___ AE, dimensionato in base ad un carico organico di 60 gBOD₅/d per AE e un carico idrico di 200 litri/d per AE di portata affluente totale, avrà una capacità di ___ litri e sarà suddiviso in due fasi di trattamento: ossidazione e sedimentazione secondaria/ricircolo fanghi.

PROCESSO DI TRATTAMENTO

Impianto al servizio di tutti gli scarichi domestici provenienti da insediamenti civili o ad essi equiparati, con esclusione delle acque meteoriche. Il chiarificatore completa il ciclo di trattamento di depurazione biologica iniziato con la sedimentazione e la fermentazione anaerobica in vasca settica tradizionale o tipo Imhoff, posta a monte del medesimo. Il processo di depurazione biologica a fanghi attivi ad ossidazione totale trasforma le sostanze organiche dei liquami in sali minerali, grazie a reazioni batteriche enzimatiche simili a quelle della autodepurazione di un corpo idrico, ma con un processo accelerato al fine di ottenere un elevato rendimento depurativo in tempi brevi. L'impianto è costituito da una vasca cilindrica, suddivisa in due fasi di trattamento.

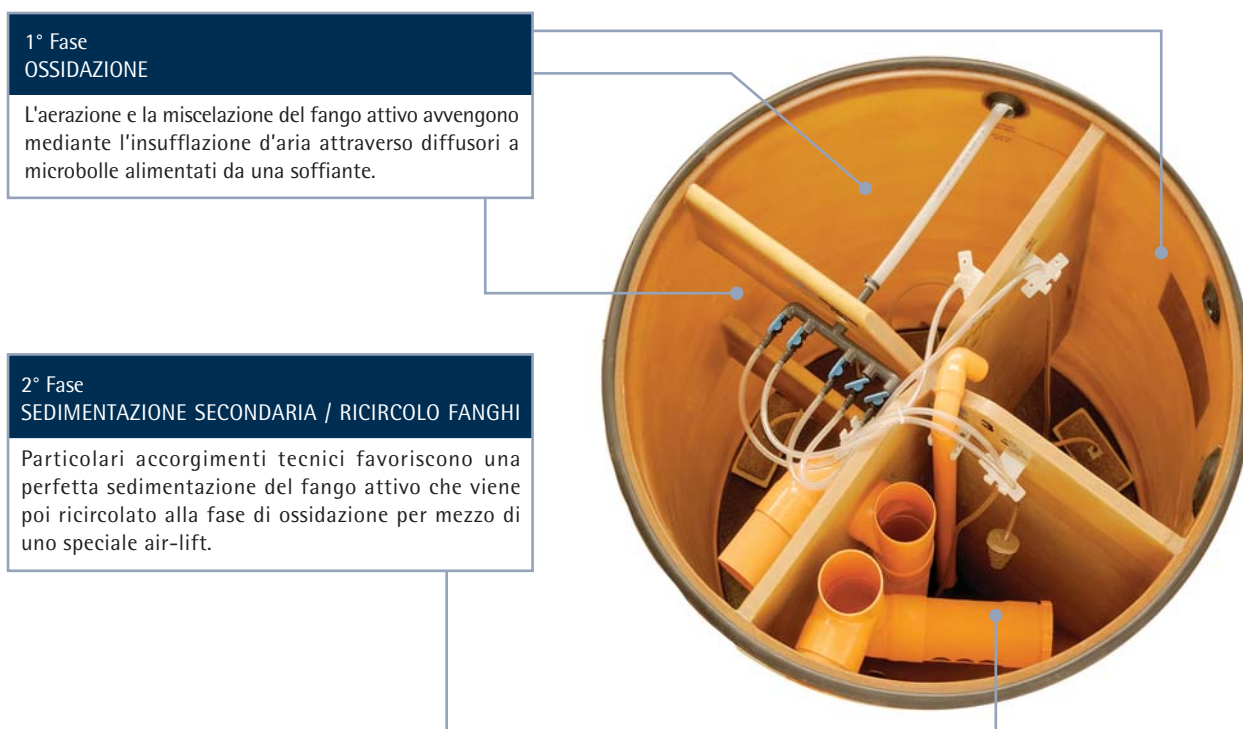

DATI DI PROGETTO

Impianto dimensionato col concetto di "abitante equivalente" (AE), che definisce il carico specifico idrico ed organico dell'abitante tipo.

Carico idrico per AE	litri/d 200	Carico organico per AE	gBOD ₅ /d 60
----------------------	-------------	------------------------	-------------------------

LIMITI ASSICURATI ALLO SCARICO

Liquame depurato conforme ai parametri dal n. 1 al n. 8 di Tab. 3 (Valori limite di scarico in acque superficiali) All. 5 Parte terza D.Lgs. 152/2006. I limiti sono garantiti con l'impianto in regolare manutenzione periodica, in continuo esercizio e con le caratteristiche del liquame in ingresso conformi a quelle riportate nei dati di progetto.

ADEGUAMENTO IN IMPIANTO UNIVERSALE A PORTATA COSTANTE

Contestualmente all'installazione del chiarificatore ORM, è possibile adeguare l'intero sistema in "impianto a portata costante". Infatti è sufficiente modificare la vasca settica tradizionale o tipo Imhoff, posta a monte, trasformandola in una semplice vasca di accumulo. L'installazione di una pompa, protetta da una griglia, e di un ripartitore di portata (nostro brevetto) consente di dosare la portata affluente allo stesso chiarificatore. ORM è disponibile a fornire tutti gli accessori e le necessarie informazioni tecniche per la trasformazione.

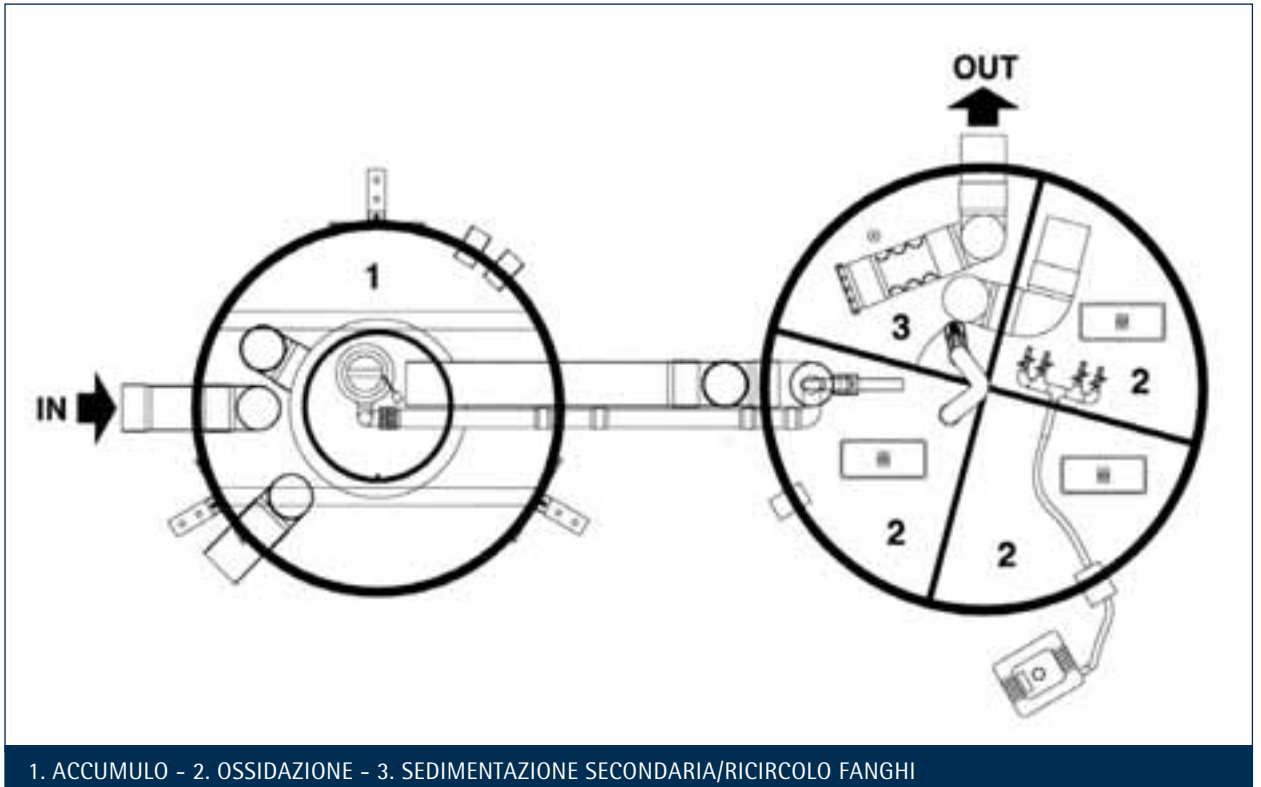

PERSONE	D DIAMETRO INTERNO	H ALTEZZA TOTALE	HI ALTEZZA INGRESSO	HO ALTEZZA USCITA	Ø IN	Ø OUT	CAPACITÀ	PESO	SOFFIANTE A MEMBRANA Modello
AE	mm	mm	mm	mm	mm	mm	litri	kg	
5	1200	1430	1260	1210	125	100	1370	100	HP 80
7	1400	1400	1230	1180	125	100	1820	130	HP 80
9	1400	1740	1570	1520	125	100	2340	150	HP 80
11	1600	1650	1480	1430	125	100	2870	130	HP 80
13	1600	1900	1690	1640	125	125	3300	150	HP 100
16	1800	1800	1590	1540	125	125	3920	170	HP 100
20	2000	1800	1590	1540	125	125	4840	180	HP 150
25	2000	2300	2090	2040	125	125	6410	220	HP 200
30	2500	1900	1690	1640	125	125	8050	300	HP 200
35	2500	2150	1940	1890	125	125	9270	330	HP 200
40	3000	1750	1540	1490	125	125	10530	320	HP 200
50	3000	2070	1860	1810	125	125	12790	390	HP 200

